

Návod na obsluhu

Trénažér pľúc

Avant s.r.o.
Sv. Jakuba 20,
08501 Bardejov
Slovensko (Slovak republic)
+421944010044, info@zdravplus.sk

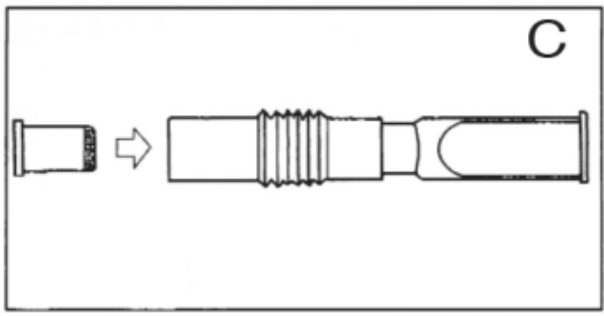

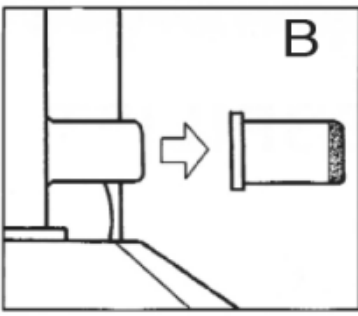
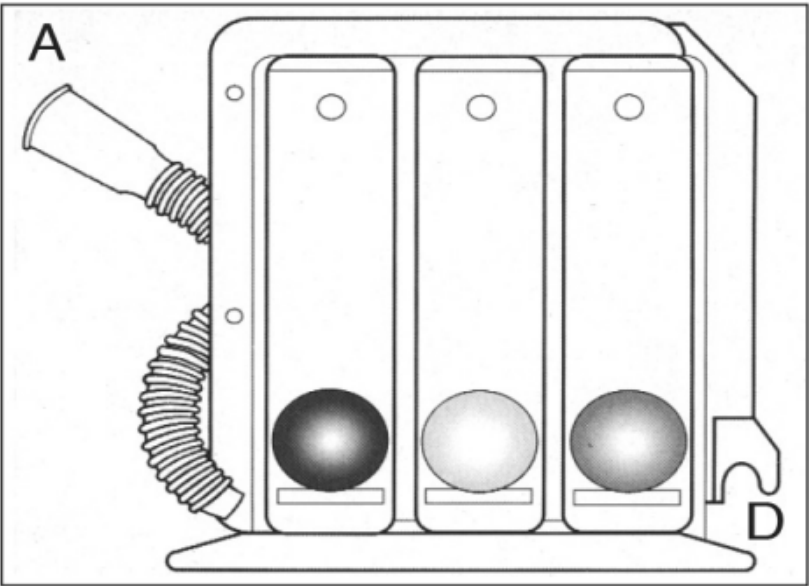

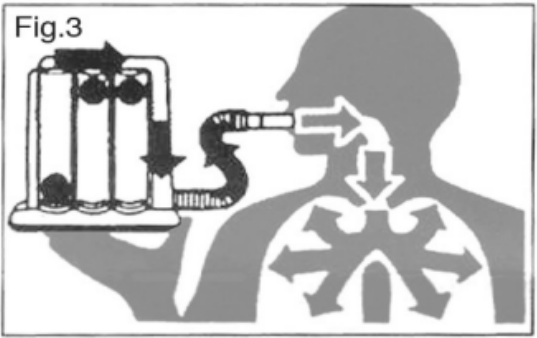
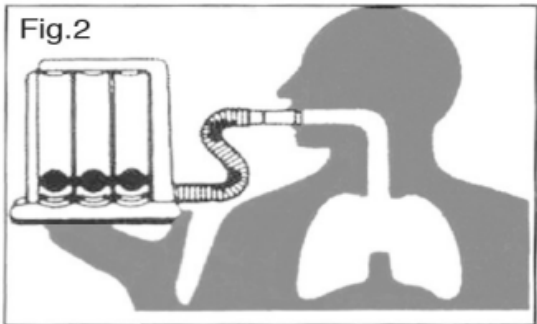
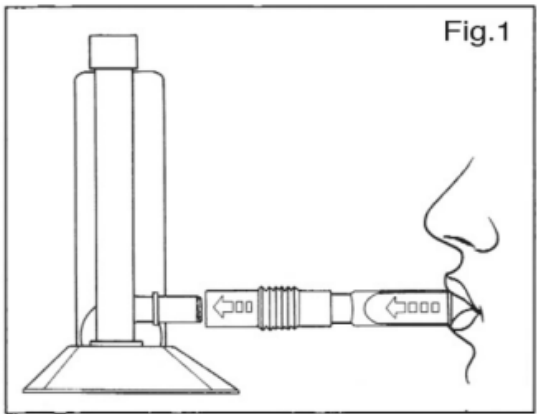



POPIS PRODUKTU: Zariadenie „Trenažér pľúc“ je prietokovo orientované dýchacie zariadenie určené na zlepšenie hlbokého dýchania (nádych). Hlboký nádych pomáha rozširovať pľúcne alveoly, ako aj vyčistiť priechod dýchacích ciest od hlienu.

POUŽITIE: Na prevenciu pooperačných respiračných komplikácií, napr. atelektáty, zápal pľúc resp pľúcna dysfunkcia.

KONTRAINDIKÁCIE: Pre prípadné kontraindikácie sa obráťte na svojho lekára alebo terapeuta.

OBSAH BALENIA A) Trenažér pľúc B) Miesto vloženia s filtrom C) Rúrka s náustkom D) Detail vloženia trubice E) Sedlo pre náustok s hadičkou

NÁVOD NA POUŽITIE:

Vyberte zariadenie z obalu a pripojte koniec hadičky s filtrom k trenažéru.

Zariadenie môžete označiť svojím menom v bielom stojane, aby ste predišli nedopatreniu použitia iným pacientom. Pohodlne sa usadte, aby ste podporili optimálne rozšírenie pľúc. Ak nie ste schopní zaujať alebo udržať túto polohu, vykonajte postup v akejkoľvek polohe pokiaľ zariadenie zostane vo zvislej polohe. Naklonenie dýchacieho trenažéra znižuje potrebné úsilie a znižuje efektivitu cvičenia. Normálne vydýchnite a priložte pery tesne okolo náustka.

- 1) **NADÝCHNITE** sa maximálne snažte sa zdvihnúť jednu, dve alebo tri loptičky podľa pokynov lekára alebo sestry.
- 2) **ZADRŽTE** dych aspoň na 2 až 3 sekundy a
- 3) Pomaly vydýchnite nosom, pričom odstráňte náustok z pier
- 4) Uvoľnite sa po každom hlbokom nádychu a dýchajte normálne.
- 5) Opakujte postup vo frekvencii, ktorú vám predpísal lekár.
- 6) Kašlite po cvičení na odstránenie nahromadených sekrétov.

UPOZORNENIE: Toto zariadenie používajte iba na lekársky predpis a podľa pokynov svojho lekára. Ak počas procedúry pociťujete závraty, pred pokračovaním zastavte a odpočívajte si. Pri pediatrickom použití musí byť dieťa počas cvičenia pod dohľadom. Ako každú zdravotnícku pomôcku ju uchovávajte mimo dosahu detí.

ČISTENIE Trenažér pľúc je zariadenie pre jedného pacienta a malo by sa používať počas tohto obdobia predpisuje váš lekár. Po použití dôkladne umyte náustok čistou teplou (cca 40°C) a nechajte uschnúť. Skúmavku s náustkom môžete umiestniť do jej sedla, náustok smeruje nadol. V prípade potreby je možné Trenažér pľúc demontovať otvorením bieleho podstavca, čo umožňuje oddelené umývanie tela a loptičiek. Pri montáži zariadenia späť, keď sú kusy úplne suché, nezabudnite ich umiestniť každá guľa vo svojom príslušnom valci: Červená vo valci s objemom 600 cm³, tzv žltá v 900 ccm a zelená v 1200 ccm. Keď zariadenie nepoužívate, uchovávajte ho na suchom čistom mieste. Zariadenie možno zlikvidovať v plastovej odbavovacej nádobe.

Respirogram nie je prístroj na meranie prietoku. Hodnoty prietoku uvedené v každom z nich valec sa podávajú len ako indikácia pre lekára alebo sestru.

Filter umiestnený v mieste zavádzania hadičky slúži len na zabránenie vdýchnutia z cudzieho materiálu.

MATERIÁL

Základňa a malé guľôčky z netoxického polypropylénu.

Stredná časť z netoxického polystyrénu. Rúrka a náustok z polyetylénu.